



*Spider*



# Dati tecnici

	1.750 TBI 200 CV	2.2 JTS 185 CV Selespeed	3.2 V6 260 CV	3.2 V6 260 CV Q4	3.2 V6 260 CV Q4 Q-Tronic	2.0 JTD <sub>M</sub> 170 CV	2.4 JTD <sub>M</sub> 210 CV	2.4 JTD <sub>M</sub> 200 CV Q-Tronic	
N. cilindri, disposizione	4 in linea, trasversale anteriore	4 in linea, trasversale anteriore	6 a "V" di 60°, trasversale anteriore			4 in linea, trasversale anteriore		5 in linea, trasversale anteriore	
Diametro per corsa (mm)	83 x 80,5	86 x 94,6	89 x 85,6			83 x 90,4		82 x 90,4	
Cilindrata (cm³)	1742	2198	3195			1956		2387	
Rapporto di compressione	9,5 : 1	11,3 : 1	11,25 : 1			16,5 : 1		17 : 1	
Potenza max kW (CV-CE) a giri/min	147 (200) 5000	136 (185) 6500	191 (260) 6300			125 (170) 4000		147 (200) 4000	154 (210) 4000
Coppia max Nm (kgm-CE) a giri/min	320 (32,7) 1400	230 (23,4) 4500	322 (32,8) 4500			360 (36,7) 1750		400 (40,8) 2000	400 (40,8) 1500
Distribuzione (comando)	comando con cinghia, punterie con dito a rullo	2 ACT (catena), 4 valvole per cilindro, doppio variatore di fase continuo elettroidraulico	4 ACT (catena), 4 variatori di fase continui elettroidraulici			2 ACT (cinghia dentata), punterie idrauliche, 4 valvole per cilindro, iniezione diretta Multijet con turbocompressore ed intercooler		2 ACT (cinghia dentata), punterie idrauliche, 4 valvole per cilindro, iniezione diretta Multijet con turbocompressore ed intercooler	
Alimentazione	sovralimentazione turbo	iniezione elettronica diretta MED 7.6.1 integrata con accensione	iniezione elettronica diretta MED 7.6.2 integrata con accensione			sistema controllo motore elettronico Bosch EDC 16C39		sistema controllo motore elettronico Bosch ED15	

## IMPIANTO ELETTRICO (12V)

Batteria: capacità (Ah) / Generatore (A)	90/120	90/120	90/150			90/100		90/150	
--	--------	--------	--------	--	--	--------	--	--------	--

## TRASMISSIONE

Trazione	anteriore	anteriore	anteriore	integrale	integrale	anteriore		anteriore	
Cambio - Rapporto riduzione finale	6 + RM - 3,941	6 + RM - 4,176 <sup>(1)</sup>	6 + RM - 3,895	6 + RM - 3,895	6 + RM - 3,750 <sup>(2)</sup>	6 + RM - 3,545		autom. a 6 rapporti - 3,075	6 + RM - 3,545

## PNEUMATICI

Allestimento base	225/50 R 17	225/50 R 17	225/50 R 17			225/50 R 17		225/50 R 17	
-------------------	-------------	-------------	-------------	--	--	-------------	--	-------------	--

## STERZO

Scatola sterzo	a pignone e cremagliera con servosterzo idroguida	a pignone e cremagliera con servosterzo idroguida	a pignone e cremagliera con servosterzo idroguida	a pignone e cremagliera con servosterzo idroguida	a pignone e cremagliera con servosterzo idroguida	a pignone e cremagliera con servosterzo idroguida	a pignone e cremagliera con servosterzo idroguida	a pignone e cremagliera con servosterzo idroguida	a pignone e cremagliera con servosterzo idroguida
Diametro di sterzata tra marciapiedi (m)	10,7	10,7	10,7			10,7		10,7	

## SOSPENSIONE

Anteriore	a ruote indipendenti, a quadrilatero con doppio braccio oscillante e barra stabilizzatrice articolata su giunti sferici	a ruote indipendenti, a quadrilatero con doppio braccio oscillante e barra stabilizzatrice articolata su giunti sferici	a ruote indipendenti, a quadrilatero con doppio braccio oscillante e barra stabilizzatrice articolata su giunti sferici	a ruote indipendenti, a quadrilatero con doppio braccio oscillante e barra stabilizzatrice articolata su giunti sferici	a ruote indipendenti, a quadrilatero con doppio braccio oscillante e barra stabilizzatrice articolata su giunti sferici	a ruote indipendenti, a quadrilatero con doppio braccio oscillante e barra stabilizzatrice articolata su giunti sferici	a ruote indipendenti, a quadrilatero con doppio braccio oscillante e barra stabilizzatrice articolata su giunti sferici	a ruote indipendenti, a quadrilatero con doppio braccio oscillante e barra stabilizzatrice articolata su giunti sferici	a ruote indipendenti, a quadrilatero con doppio braccio oscillante e barra stabilizzatrice articolata su giunti sferici
Posteriore	a ruote indipendenti, sistema ad architettura Multilink	a ruote indipendenti, sistema ad architettura Multilink	a ruote indipendenti, sistema ad architettura Multilink	a ruote indipendenti, sistema ad architettura Multilink	a ruote indipendenti, sistema ad architettura Multilink	a ruote indipendenti, sistema ad architettura Multilink	a ruote indipendenti, sistema ad architettura Multilink	a ruote indipendenti, sistema ad architettura Multilink	a ruote indipendenti, sistema ad architettura Multilink

## FRENI D (DISCO)

Anteriori (mm)	D 330 x 28 ventilato, pinza fissa radiale in alluminio a 4 pistoncini contrapposti da 42 mm	D 305 x 28 ventilato, pinza flottante 60 mm	D 330 x 28 ventilato, pinza fissa radiale in alluminio a 4 pistoncini contrapposti da 42 mm			D 305 x 28 ventilato, pinza flottante 60 mm		D 330 x 28 ventilato, pinza fissa radiale in alluminio a 4 pistoncini contrapposti da 42 mm	
Posteriori (mm)	D 292 x 22 ventilato, pinza flottante combinata da 42 mm	D 278 x 12 pieno, pinza flottante combinata da 38 mm	D 292 x 22 ventilato, pinza flottante combinata da 42 mm			D 278 x 12 pieno, pinza flottante combinata da 38 mm		D 292 x 22 ventilato, pinza flottante combinata da 42 mm	

## RIFORNIMENTI - PESI

Serbatoio carburante (litri)	70	70	70			70		70	
Peso a vuoto (std. A) (kg)	1490	1505	1600	1605	1625	1540		1655	1635
Peso max rimorchiabile (kg)	1450	1450	1500			1500		1500	

## PRESTAZIONI

Velocità max (km/h)	235	224	250	244	244	218		225	231
Accelerazione (1 persona + 30 kg) 0-100 km/h (s)	7,8	8,8	7,2	6,8	7	9		8,5	8,1
0-1000 m (s)	29,2	29,6	27,2	27,2	27,4	30,5		29,3	28,7

## CONSUMI - EMISSIONI Secondo dirett. 1999/100/CE

Consumi (l/100 km) ciclo urbano	11,9	12,6	10,5	16,7	18,2	7,1		11,4	9,2
Ciclo extraurbano	6,1	7,1	7,9	8,3	8,5	4,4		5,8	5,4
Ciclo combinato	8,2	9,1	11,1	11,4	12,1	5,4		7,9	6,8
Emissioni CO <sub>2</sub> (g/km)	192	214	262	270	286	142		208	179
Classe ambientale	Euro 5	Euro 4	Euro 4			Euro 5 con DPF (filtro antiparticolato) di serie		Euro 4 con DPF (filtro antiparticolato) di serie	

# Dimensioni

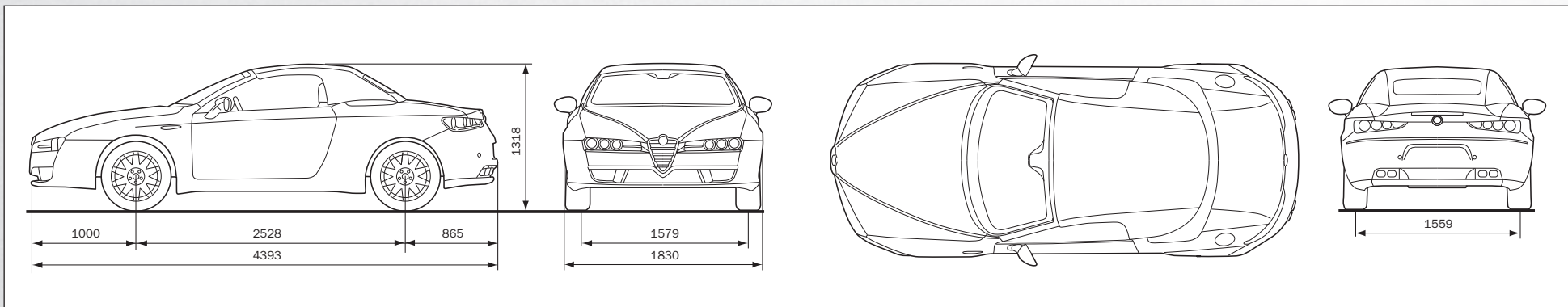

	1750 TBI 200 CV	2.2 JTS 185 CV Selespeed	3.2 V6 260 CV 3.2 V6 260 CV Q4 V6 260 CV Q4 Q-Tronic	2.0 JTD <sub>M</sub> 170 CV	2.4 JTD <sub>M</sub> 210 CV 2.4 JTD <sub>M</sub> 200 CV Q-Tronic
<b>CARATTERISTICHE</b>					
N. posti	2	2	2	2	2
N. porte	2	2	2	2	2
Lunghezza / Larghezza (mm)	4393 / 1830	4393 / 1830	4393 / 1830	4393 / 1830	4393 / 1830
Altezza (mm)	1318 con capote aperta	1318 con capote aperta	1318 con capote aperta	1318 con capote aperta	1318 con capote aperta
Passo (mm)	2528	2528	2528	2528	2528
Carreggiata anteriore (mm)	1579 con pneumatici da 17"	1579 con pneumatici da 17"	1579 con pneumatici da 17"	1579 con pneumatici da 17"	1579 con pneumatici da 17"
Carreggiata posteriore (mm)	1559 con pneumatici da 17"	1559 con pneumatici da 17"	1559 con pneumatici da 17"	1559 con pneumatici da 17"	1559 con pneumatici da 17"
Capacità bagagliaio (dm <sup>3</sup> )	253 con vano ruota 200 senza vano ruota	253 con vano ruota 200 senza vano ruota	253 con vano ruota 200 senza vano ruota	253 con vano ruota 200 senza vano ruota	253 con vano ruota 200 senza vano ruota

# Dotazioni di serie e optional

<b>EQUIPAGGIAMENTO ESTERNO</b>	1750 TBI 200 CV	2.2 JTS 185 CV Selespeed	3.2 V6 260 CV 3.2 V6 260 CV Q4 3.2 V6 260 CV Q4 Q-Tronic	2.0 JTD <sub>M</sub> 170 CV	2.4 JTD <sub>M</sub> 210 CV 2.4 JTD <sub>M</sub> 200 CV Q-Tronic
Appendici aerodinamiche (spoiler + sottoscocca)	-	-	●	-	-
Capote in tessuto multistrato ad azionamento elettrico completamente automatizzato	●	●	●	●	●
Specchi esterni elettrici, ribaltabili elettricamente, riscaldati	●	●	●	●	●
Verniciatura metallizzata	○	○	○	○	○
Verniciatura Rosso Alfa	○	○	○	○	○
Wind-stop	●	●	●	●	●
432 Cerchi in lega disegno a fori 17" con pneumatici 225/50	○	○	○	○	○
5ER Cerchi in lega disegno a raggi 17" con pneumatici 225/50	●	●	●	●	●
439 Cerchi in lega disegno a raggi 18" con pneumatici 235/45	○	○	○	○	○
4AY Cerchi in lega disegno a turbina 18" con trat. titanio satinato con pneum. 235/45	○	○	○	○	○
5A6 Cerchi in lega disegno a fori 18" con trat. titanio satinato con pneum. 235/45	○	○	○	○	○
435 Cerchi in lega disegno a raggi 19" con pneumatici 235/40	○	○	○	○	○
4WQ Cerchi in lega disegno a fori 19" con trat. titanio lucido con pneum. 235/40	○ (solo con Sport Pack)	○ (solo con Sport Pack)	○ (solo con Sport Pack)	○ (solo con Sport Pack)	○ (solo con Sport Pack)

## **EQUIPAGGIAMENTO INTERNO**

Alzacristalli elettrici anteriori con dispositivo antipizzicamento	●	●	●	●	●
Batticalcagno anteriore con inserti inox	●	●	●	●	●
Bracciolo anteriore con vano portaoggetti e vano climatizzato	●	●	●	●	●
Chiave elettronica con telecomando porte e baule	●	●	●	●	●
Climatizzatore automatico bizona in temperatura e distribuzione (con filtro antipolline con carboni attivi e AQS) <sup>(1)</sup>	●	●	●	●	●
Comandi cambio al volante	-	●/-	-/●	-	●/-
Comandi radio al volante	●	●	●	●	●
Cristalli atermici	●	●	●	●	●
Cruise Control	●	●	●	●	●

<sup>(1)</sup> AQS = Air Quality System

# Dotazioni di serie e optional

	1.750 TBI 200 CV	2.2 JTS 185 CV Selespeed	3.2 V6 260 CV 3.2 V6 260 CV Q4 3.2 V6 260 CV Q4 Q-Tronic	2.0 JTDm 170 CV	2.4 JTDm 210 CV 2.4 JTDm 200 CV Q-Tronic
Interruttore interno apertura/chiusura centralizzata porte	●	●	●	●	●
Luce pozzanghera anteriore	●	●	●	●	●
Mostrina centrale plancia in alluminio spazzolato brunito e volante sportivo in pelle nera con cuciture nere	●	●	●	●	●
Mostrina centrale plancia in alluminio spazzolato brunito e volante sportivo in pelle nera con cuciture rosse	○ (solo con Sport Pack)	○ (solo con Sport Pack)	○ (solo con Sport Pack)	○ (solo con Sport Pack)	○ (solo con Sport Pack)
Mostrina centrale plancia in fibra di carbonio e volante sportivo in pelle nera con cuciture nere	○ (solo con Sport Pack)	○ (solo con Sport Pack)	○ (solo con Sport Pack)	○ (solo con Sport Pack)	○ (solo con Sport Pack)
Mostrina centrale plancia in fibra di carbonio e volante sportivo in pelle nera con cuciture rosse	○ (solo con Sport Pack)	○ (solo con Sport Pack)	○ (solo con Sport Pack)	○ (solo con Sport Pack)	○ (solo con Sport Pack)
Plafoniera anteriore colore nero con spot lettura	●	●	●	●	●
Pulsante avviamento	●	●	●	●	●
Sedili anteriori con schienale a regolazione elettrica (altezza, basculamento e lombare conducente a regolazione manuale)	●	●	●	●	●
Sedile a regolazione elettrica con memoria lato guida e specchi esterni elettrici, ribaltabili elettricamente, riscaldati con memoria lato conducente	○	○	○	○	○
Sedili in pelle Frau®	○	○	○	○	○
Sedili in pelle Poltrona Frau®	○	○	○	○	○
Sedili in tessuto	●	●	●	●	●
Sovratappeti	○	○	○	○	○
Strumenti di bordo con illuminazione bianca e display multifunzione	●	●	●	●	●
Tappeto interno in tufted velour nero	●	●	●	●	●
Trip computer	●	●	●	●	●

● = di serie   ○ = optional   - = non disponibile

# Dotazioni di serie e optional

	1.750 TBI 200 CV	2.2 JTS 185 CV Selespeed	3.2 V6 260 CV 3.2 V6 260 CV Q4 3.2 V6 260 CV Q4 Q-Tronic	2.0 JTDm 170 CV	2.4 JTDm 210 CV 2.4 JTDm 200 CV Q-Tronic
<b>SICUREZZA MECCANICA</b>					
Airbag frontale conducente e passeggero Full Size ad apertura controllata	●	●	●	●	●
Alfa code (Immobilizer)	●	●	●	●	●
Antifurto volumetrico (con interruttore per disinserimento) e antisollevamento (include Safe Lock)	○	○	○	○	○
Bag ginocchia conducente	●	●	●	●	●
Barre anti-intrusione porte anteriori	●	●	●	●	●
Chiave disattivazione del front bag passeggero	○	○	○	○	○
Cinture anteriori con limitatore di carico degressivo e pretensionatore su fibbia	●	●	●	●	●
Comando esclusione ASR/VDC	●	●	●	●	●
Dispositivo Follow me home	●	●	●	●	●
Early Crash Sensor nella traversa anteriore	●	●	●	●	●
Electronic Q2 (E-Q2)	●	●	●	●	●
Fendinebbia	●	●	●	●	●
Fire Prevention System	●	●	●	●	●
Pinze freni in alluminio marchiate Alfa Romeo	●	●	●	●	●
Proiettori alogeni	●	●	●	●	●
Proiettori bi-xenon con lavafari	○	○	○	○	○
Ruotino di scorta	●	●	●	●	●
Sensore parcheggio posteriore integrato nel paraurti con segnalazione acustica di avvicinamento ad ostacolo	○	○	○	○	○
Sensore usura pastiglie e anomalia impianto frenante	●	●	●	●	●
Sidebag anteriori (protezione torace e bacino)	●	●	●	●	●
Sportello carburante sotto chiusura centralizzata	●	●	●	●	●
TPMS (sensore rilevazione pressione pneumatici) solo con cerchi da 18" e 19"	○	○	○	○	○
VDC con Hill Holder (ABS + ASR + EBD + Brake Assistant)	●	●	●	●	●
Window bag Full Size (protezione anteriore e posteriore)	●	●	●	●	●

# Dotazioni di serie e optional

	1750 TBI 200 CV	2.2 JTS 185 CV Selespeed	3.2 V6 260 CV 3.2 V6 260 CV Q4 3.2 V6 260 CV Q4 Q-Tronic	2.0 JTDm 170 CV	2.4 JTDm 210 CV 2.4 JTDm 200 CV Q-Tronic
<b>AUDIO / PHONE / COMPLEMENTI</b>					
Antenna radio integrata su parafango posteriore sinistro	●	●	●	●	●
Autoradio CD / MP3 (6 altoparlanti)	●	●	●	●	●
Blue&Me™ (Sistema vivavoce Bluetooth® con riconoscimento vocale e media player con presa USB)	○	○	○	○	○
Blue&Me™ Nav (Sistema vivavoce Bluetooth® con riconoscimento vocale e media player con presa USB e navigatore Nav)	○	○	○	○	○
CD changer (10 CD)*	○	○	○	○	○
Impianto Hi-Fi Bose® con amplificatore digitale (6 altoparlanti + 1 centrale + subwoofer) con cargo box sotto piano di carico	○	○	○	○	○
RadioNAV con display a colori 6,5", Servizio Info Traffico TMC Premium, SD card con cartografia europea, Blue&Me™	○	○	○	○	○

\*non compatibile con RadioNAV

## Pack

	1750 TBI 200 CV	2.2 JTS 185 CV Selespeed	3.2 V6 260 CV 3.2 V6 260 CV Q4 3.2 V6 260 CV Q4 Q-Tronic	2.0 JTDm 170 CV	2.4 JTDm 210 CV 2.4 JTDm 200 CV Q-Tronic
<b>Pack Visibility</b> sensore pioggia, sensore crepuscolare, sensore appannamento, AQS <sup>(1)</sup>	○	○	○	○	○
<b>Sport Pack</b> pedaliera e appoggiatesta in alluminio, pinze freni Brembo in alluminio monoblocco di colore rosso, quadro strumenti con grafica sport	○	○	○	○	○

<sup>(1)</sup> AQS = Air Quality System

● = di serie   ○ = optional   - = non disponibile

<b>ESTERNO</b>	1750 TBI 200 CV	2.2 JTS 185 CV Selespeed	3.2 V6 260 CV 3.2 V6 260 CV Q4 3.2 V6 260 CV Q4 Q-Tronic	2.0 JTD <sub>M</sub> 170 CV	2.4 JTD <sub>M</sub> 210 CV 2.4 JTD <sub>M</sub> 200 CV Q-Tronic
Cerchi in lega da 17" - 18"	○	○	○	○	○
Paraspruzzi	○	○	○	○	○
Telo coprivettura per interni	○	○	○	○	○

<b>INTERNO</b>	1750 TBI 200 CV	2.2 JTS 185 CV Selespeed	3.2 V6 260 CV 3.2 V6 260 CV Q4 3.2 V6 260 CV Q4 Q-Tronic	2.0 JTD <sub>M</sub> 170 CV	2.4 JTD <sub>M</sub> 210 CV 2.4 JTD <sub>M</sub> 200 CV Q-Tronic
Batticalcagno illuminato	○	○	○	○	○
Batticalcagno in alluminio	○	○	○	○	○
Kit per la cura dell'auto	○	○	○	○	○
Kit reti di trattenimento oggetti per vano baule	○	○	○	○	○
Pedaliera e appoggiapiedi sportivi	○	○	○	○	○
Protezione vano bagagli	○	○	○	○	○
Sovratappeti in tinta interni	○	○	○	○	○

<b>SICUREZZA / MECCANICA</b>	1750 TBI 200 CV	2.2 JTS 185 CV Selespeed	3.2 V6 260 CV 3.2 V6 260 CV Q4 3.2 V6 260 CV Q4 Q-Tronic	2.0 JTD <sub>M</sub> 170 CV	2.4 JTD <sub>M</sub> 210 CV 2.4 JTD <sub>M</sub> 200 CV Q-Tronic
Allarme satellitare	○	○	○	○	○
Allarme volumetrico	○	○	○	○	○
Barra Duomi	○	○	○ (solo su 3.2 V6 Q4 Q-Tronic)	○	○
Bulloni antifurto	○	○	○	○	○
Gancio traino	○	○	○	○	○
Kit lampadine	○	○	○	○	○
Sensore di parcheggio su portatarga	○	○	○	○	○